



## ●標準ソレノイド仕様の比較

コイル記号	周波数 Hz	電源定格 V	DSGX-01			DSGX-01-H			E-DSG-01			L-DSG-01		
			起動電流 A	保持電流 A	電力 W	起動電流 A	保持電流 A	電力 W	起動電流 A	保持電流 A	電力 W	起動電流 A	保持電流 A	電力 W
A100	50	100	0.44	0.15	—	0.53	0.11	—				1.65	0.30	—
	60	100	0.37	0.11		0.45	0.09					1.45	0.24	
		110	0.40	0.13		0.50	0.10					1.60	0.27	
A200	50	200	0.22	0.075	—	0.27	0.053	—				0.83	0.15	—
	60	200	0.18	0.055		0.23	0.046					0.73	0.12	
		220	0.20	0.066		0.25	0.051					0.80	0.14	
D12	—	12	—	0.42	5	—	0.42	5	—	0.43	5	—	1.23	14
D24		24		0.21			0.21			0.23			0.60	
R100	50/60	100				—	0.067	5	—	0.44	5	—	0.168	14
R200		200					0.033			0.22			0.084	

注) 表中の  部は、該当するコイル記号を用意していないことを示します。

## ●取付寸法の比較

【販売中止製品】

DSGX-01-\*\*\*-\*\*-20

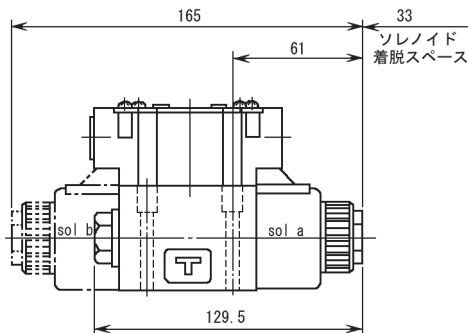

【代替製品】

E-DSG-01-\*\*\*-D\*\*-\*\*-70

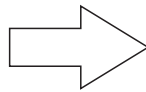
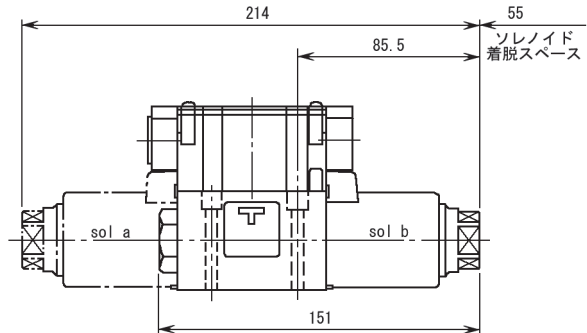

DSGX-01-\*\*\*-\*\*-\*\*-H-20

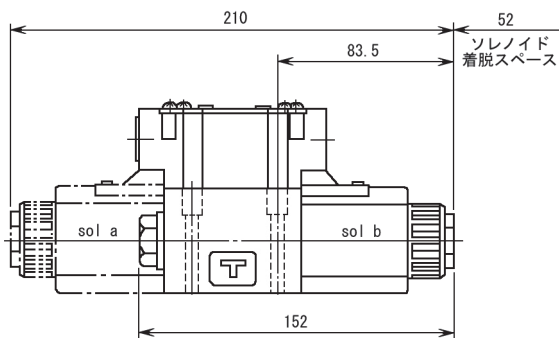

L-DSG-01-\*\*\*-A/D/R\*\*-\*\*-70

